

PODADORA A GASOLINA



EverGreen®

- PE20MG0350A
- PE20MG0350E
- PE20MG0450E
- PE20MG0450EBP

EVANS®

NOM

MANUAL DEL PROPIETARIO

LEA SU MANUAL ANTES DE USAR SU EQUIPO

COD. 70080606
ver.0603

IMPORTANTE

Le agradecemos su preferencia y esperamos seguir teniendo el gusto de servirle en el futuro. Este Manual contiene información importante para la instalación, operación y mantenimiento de su podadora a gasolina. Es muy importante que se tome el tiempo para leerlo detenidamente antes de iniciar con su instalación y operación. Le recomendamos guardarlo en un lugar seguro para referencias posteriores.

Atentamente
Corporativo Valsi, S.A. de C.V.

INDICACIONES



ESTE SIMBOLO APARECE EN TODAS LAS INSTRUCCIONES DE SEGURIDAD PERSONAL Y DEL EQUIPO



ESTE SIMBOLO APARECE EN DONDE EXISTE RIESGO DE UNA DESCARGA ELECTRICA



MONTAJE (Manija)

FIJACIÓN DE LA MANIJA (Fig. N° 01)

Para realizar el montaje de las manijas (5 y 12) sobre la carcasa (31) proceda de la siguiente forma:

Para los modelos con soporte.

Fije la manija inferior (12) en los soportes (15), con los tornillos (14). Luego coloque la manija superior (5) sobre la manija inferior (12) utilizando el tornillo (7) en la izquierda y el soporte de Cable de Arranque (10) en la derecha, con las mariposas de fijación (8) y las arandelas (9) como muestra la figura 01.

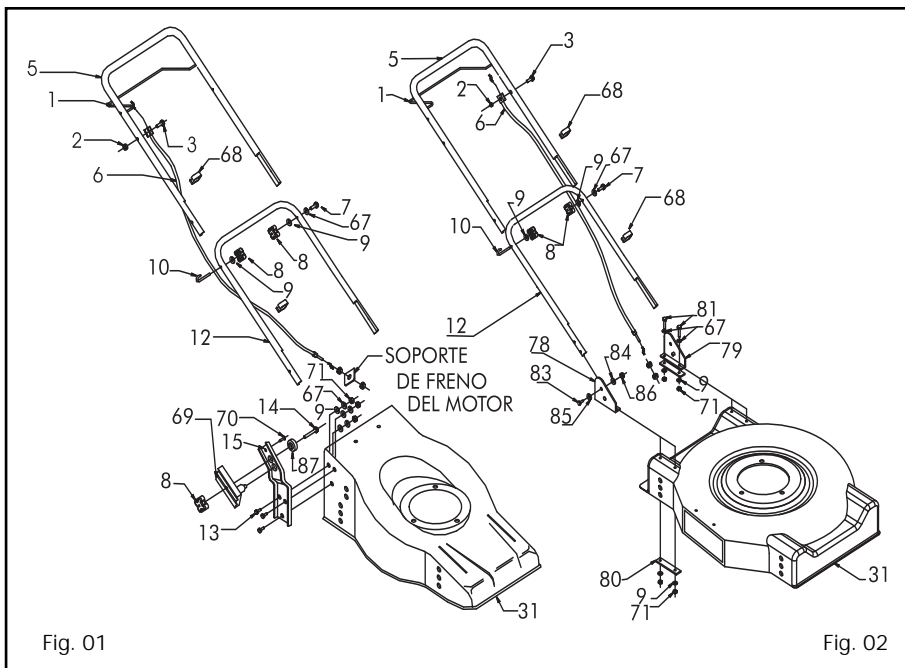

Fig. 01

Fig. 02

MONTAJE (regulador de altura)

El regulador de altura, en el caso de los modelos que lo poseen, viene montado de fábrica. La siguiente es una explicación preventiva, para el caso en que el usuario deba desmontar el sistema de regulación de altura.

Tomar el tornillo corto (24) y colocar en primer lugar la rondana cóncava (65), luego la palanca de nivelación (28), el soporte para ruedas (22) y el soporte con registro (21), paso seguido introducirlo en el agujero superior de la carcasa como lo muestra la figura número 03 y colocarle la arandela lisa (66) y la rondana (29) para ajustarlo con la tuerca (30). Para completar el ensamble del regulador tomar el tornillo largo (25) introducirlo en la rueda (26), pasarlo por el soporte de rueda (22), colocar la rondana de fijación y ajustarlo con la tuerca (30). En los modelos que posean ruedas posteriores de 14", el tornillo largo (25) será reemplazado por el eje (18), el cual deberá ser fijado al soporte de rueda (22) mediante la tuerca (39) previa colocación de la arandela grower; luego se coloca el buje separador, la rueda de 14" y la arandela cóncava, para concluir ajustando con la tuerca autofrenante.

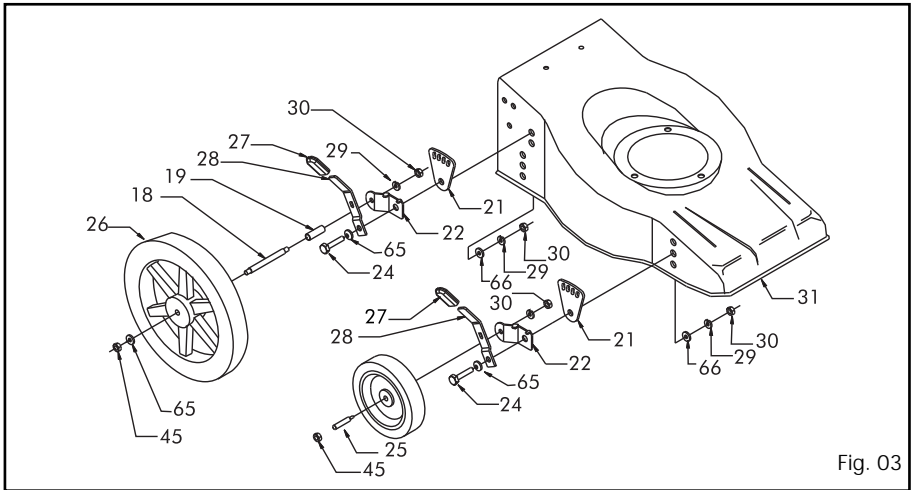

Fig. 03

MONTAJE (bolsa recolectora)

Inserte el soporte de hierro (41) en la bolsa recolectora (40) como muestra la figura 04.

Fije bien el perfil de PVC de la bolsa en el armazón de hierro, abriéndolo con los dedos para facilitar su colocación.

Figura 04

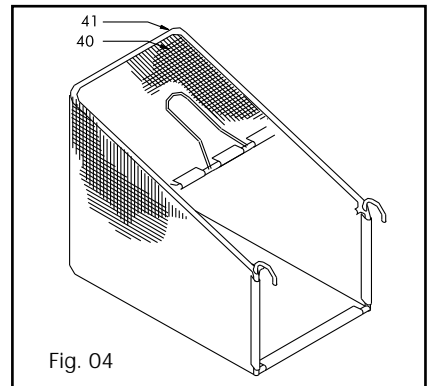

Fig. 04

CUCHILLAS

La cuchilla fue construida en acero estampado. Verifique periódicamente que se encuentre afilada para conseguir el máximo rendimiento. El césped debe ser cortado por la cuchilla, no molido por una cuchilla sin filo.

IMPORTANTE:

Para afilar la cuchilla, desconecte el cable de bujía y nunca voltee la cortadora hacia el lado del filtro de aire, porque se llenará de aceite. Incline la cortadora no más de 40° (grados). La manera correcta de inclinar la cortadora es bajar la manija hasta el suelo, manteniendo así la bujía hacia arriba, evitando de esta manera que el aceite pase al filtro de aire. Colocando la cortadora sobre una mesa este trabajo se realizará con mayor facilidad. Verifique también que la cuchilla esté bien ajustada al eje del motor y equilibrada. Si la cortadora vibra mucho durante el uso es señal de que la cuchilla está desequilibrada. Cambie la cuchilla o equilibrela. (Para saber si la cuchilla está equilibrada / balanceada basta con poner un hierro redondo (un destornillador) en el agujero central de la cuchilla, y ésta deberá permanecer inmóvil en cualquier punto. Si esto no ocurre es necesario equilibrarla quitándole material del lado que tiende a caer. Figura 16.

Para desmontar la cuchilla (34) afloje el tornillo central (36). Figura 17.

Compruebe el estado del porta cuchilla (32). Sustituya siempre las piezas dañadas.

Durante el montaje asegúrese que la cuchilla esté ajustada de forma tal que el filo de corte esté en dirección de la rotación de motor.

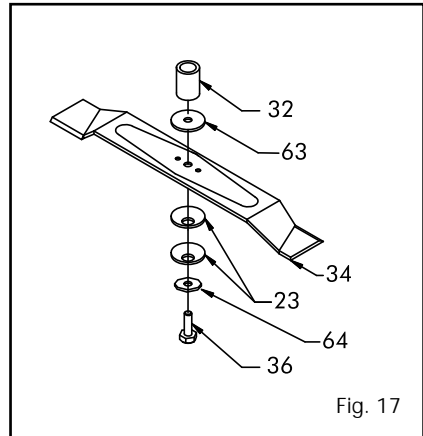
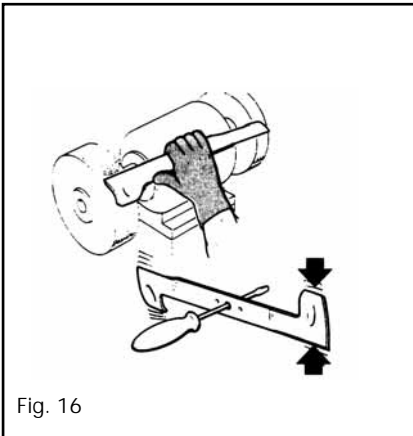

ARRANQUE MANUAL Y FRENO

Accione el freno de seguridad (1) como indica la Figura 18. Empuñe con firmeza el cabo de arranque (2) y tire del cable sin esfuerzo hasta notar la resistencia provocada por la compresión, luego dé un tirón enérgico para arrancar el motor.

Atención: La cuchilla se pone en movimiento cuando el motor es accionado.

Soltando la manija de freno (1) el motor dejará de funcionar en pocos

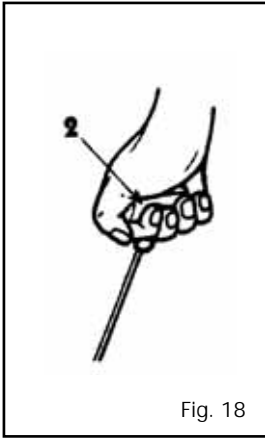

Fig. 18

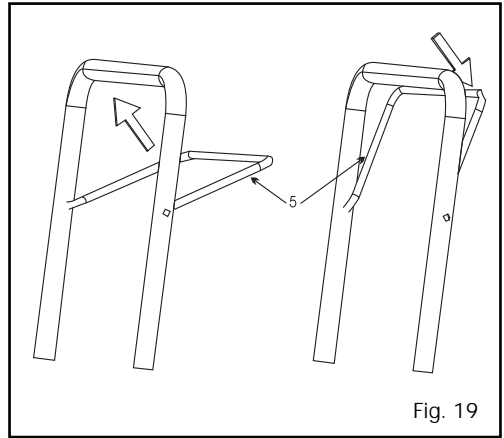

Fig. 19

RECOMENDACIONES

Siempre cumpla las normas de seguridad de este manual, cuando esté trabajando en mantenimiento.

Lea también los términos de la póliza de garantía anexa y sepa también como garantizar su garantía.

Siga correctamente el programa de mantenimiento de la cortadora y del motor.

No utilice la cortadora cuando esté cansado, enfermo, alcoholizado o bajo los efectos de drogas.

ESTA CORTADORA DEBE SER UTILIZADA EXCLUSIVAMENTE PARA CORTAR CÉSPED NATURAL. NO SE AUTORIZA PARA OTROS USOS, POR EJEMPLO PARA NIVELAR EL TERRENO, ELIMINAR HORMIGUEROS, ETC.

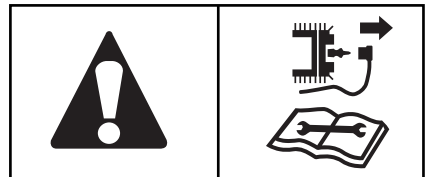

MANTENIMIENTO (Responsabilidad del Propietario o Usuario)

- 1 Cuando vaya a usar la cortadora de césped la primera vez, llene de aceite el cárter con aceite SAE 30. (Figura 14).

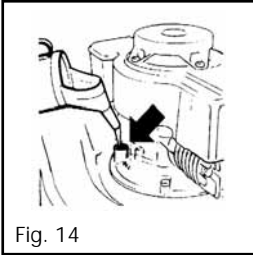

Fig. 14

El motor no tiene aceite en el cárter. La capacidad del cárter es de 620 ml.

- 2 Cambie el aceite después de las primeras 5 horas de uso y después cada 25 horas de uso.
- 3 Verifique el nivel de aceite antes de comenzar cada trabajo. Abastezca el tanque de combustible con gasolina pura y limpia sin agregarle aceite, porque el motor es de 4 tiempos.

- ⚠** Nunca fume cuando esté abasteciendo el tanque de combustible. (Figura 15). Limpie y cambie el filtro de aire

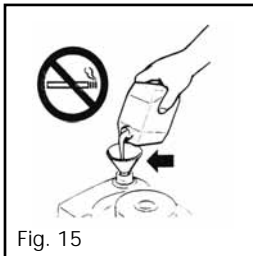
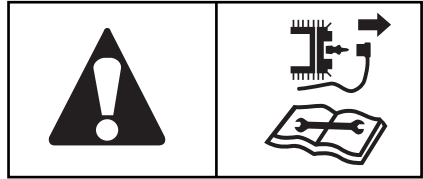

Fig. 15

- 4 regularmente.
Antes de efectuar cualquier trabajo

- 5 de mantenimiento desconecte el cable de bujía.



Atención con el escape que puede causar quemaduras cuando está caliente.

- 6 Limpie la cortadora después de usarla. En la parte superior del motor haga una limpieza a seco, en la parte inferior utilice un paño húmedo para retirar la tierra y el césped que quedó pegado.
- 7 Verifique frecuentemente si los tornillos y tuercas están bien ajustados y lubrique los ejes de la cortadora. (Figura 16)
Se recomienda que después de cada temporada se haga una

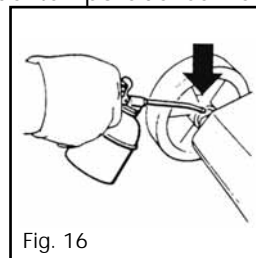

Fig. 16

- 8 revisión completa de la cortadora y del motor, principalmente si la cuchilla ha sido golpeada algunas veces contra objetos duros.

REGLAS DE SEGURIDAD

ATENCIÓN:

Usted eligió nuestra cortadora para su jardín, felicitaciones!!!. Los componentes que la conforman fueron minuciosamente elaborados para que usted tenga el mayor CONFORT, un mejor DISEÑO, más DURABILIDAD y más SEGURIDAD. Pero existen cuidados que son responsabilidad del usuario y/o del propietario, que efectuándolos tornan a la cortadora todavía más durable y segura. Es lógico que las siguientes instrucciones no cubren todas las eventualidades posibles que puedan ocurrir, es el caso de falta de atención del operador durante el uso o el mantenimiento. Por eso es de extrema importancia que el operador tenga conocimientos básicos de seguridad, responsabilidad y buen criterio. La no observación de las instrucciones de este manual podrá ocasionar accidentes, por eso lea el contenido atentamente.

PARA EL PROPIETARIO Y/O USUARIO:

El operador debe, ante todo, leer las instrucciones contenidas en este manual. Guárdelos para futuras consultas o para otras personas que deban usar la cortadora.

- 1 Familiarícese con los controles y aprenda a operar la cortadora de forma adecuada.

Aprenda a parar su cortadora rápidamente (Figura 05).

No permita el uso de la cortadora

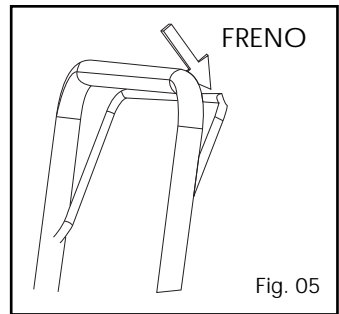

- 2 a menores de 16 años y tampoco a adultos que no hallan leído las instrucciones de este manual.
- 3 Mantenga los niños y los animales domésticos lejos de la cortadora cuando esté trabajando. Lo ideal es operar la cortadora de césped solo, sin personas alrededor. (Figura 06).

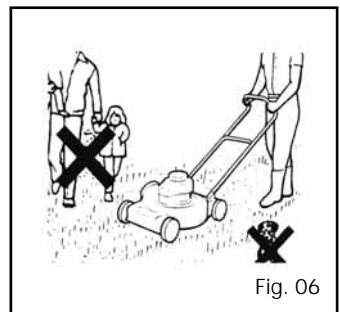

- 4 No utilice la cortadora de césped si se ha caído o dañado en cualquier forma. Siempre repare los daños antes de usarla. Use la cortadora solamente para los fines propuestos por el fabricante en este manual. No use accesorios que no son recomendados por el fabricante. Solamente utilice el servicio técnico acreditado por el fabricante (Vea el término de la garantía).

- 5 Use la cortadora solamente después de tener montados todos los accesorios que la acompañan, como la salida lateral -en el caso de los modelos que cuenten con ella, o la bolsa recolectora- para los modelos con recolector trasero. (Figura 07).

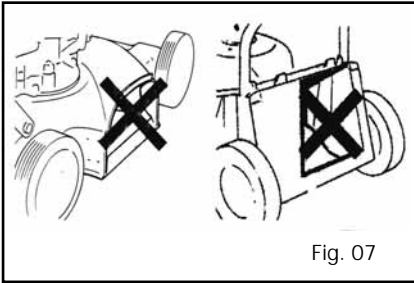

- 6 La cuchilla del motor gira cuando el motor está en funcionamiento. Limpie el área de trabajo, retire piedras, huesos, palos, alambres y otros objetos que puedan dañar la cortadora o causar inconvenientes graves. Los objetos que salen de la cortadora de césped son peligrosos debido a la proyección de los mismos a alta velocidad. (Figura 08).

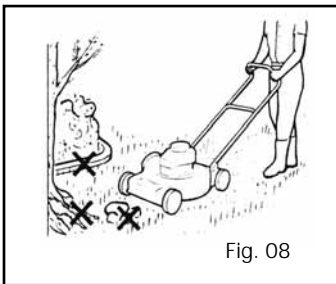

- 7 Siempre use lentes de protección para proteger los ojos cuando esté usando la cortadora. Vístase adecuadamente, no opere el cortador descalzo o con sandalias abiertas o pantunflas. Use zapatos cerrados y con buena adherencia mientras usa la cortadora.

- 8 Siempre haga los ajustes de altura de corte, o sea, de regulación de altura de las ruedas (Figura 09) antes de dar marcha. Nunca regule la altura de las ruedas cuando el motor esté en funcionamiento.

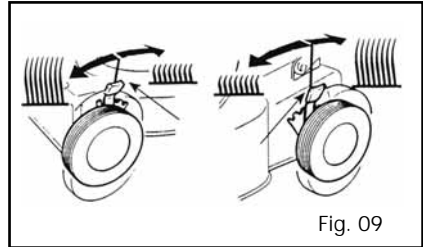

- 9 Corte el césped durante el día o con muy buena iluminación artificial. Deje el cable de la bujía desconectado cuando no esté utilizando la cortadora. (Figura 10).

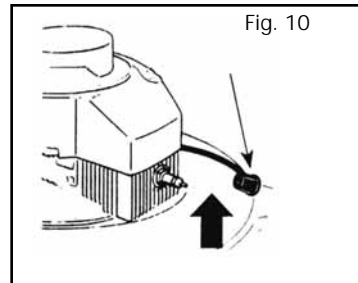

- 9 Proteja sus pulmones con una máscara en caso de exceso de polvo.
- 10 Verifique si la cuchilla (34) está ajustada correctamente antes de usar la cortadora.
- 11 Mantenga sus ojos y su mente en la cortadora y en el área en que esté cortando. No permita que otros intereses lo distraigan.

- 12 Nunca corra mientras esté operando su cortadora. Siempre asegúrese de mantener el equilibrio y agarrar la manija firmemente.
- 13 Manténgase alejado de la abertura de descarga (lateral o trasera) en todo momento. (Figura 11).

Siempre pare el motor cuando no esté utilizando la cortadora o cuando esté cruzando entradas para autos, senderos, caminos o áreas cubiertas de ripio.

Nunca dirija la descarga del material hacia los espectadores ni permita a nadie cerca de la cortadora mientras esté operando.

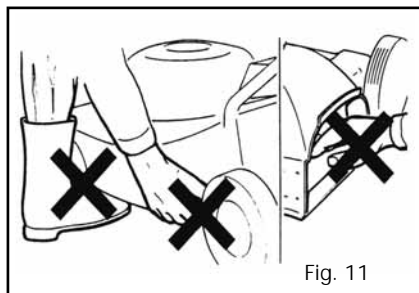

Fig. 11

- 14 No opere la cortadora si vibra anormalmente. Demasiada vibración puede ser la que indique que hay un daño; pare el motor, verifique y repare cuando sea necesario.

No continúe haciendo funcionar su cortadora si le pega a un objeto extraño. Pare el motor, verifique si hay daños y en caso de ser necesario repárelos antes de continuar.

- 15 No haga funcionar el motor en recintos cerrados o sin una

buena ventilación, pues el gas del escape contiene monóxido de carbono, un gas inodoro y letal.

El motor 4 tiempos a Gasolina, fue diseñado para ser utilizado en terrenos planos, o sea, en posición horizontal, manteniendo así una lubricación perfecta en el motor. Rápidas maniobras en terrenos con inclinación hasta un máximo de 30°(grados) pueden ser hechas por un tiempo máximo de 1 a 2 minutos. Tampoco pase la inclinación de 15°(grados) para operaciones de uso continuo. (Figura 12).

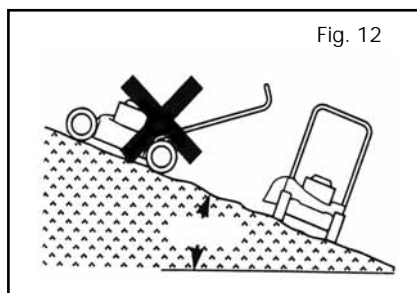

Fig. 12

- 17 Evite cortar el césped mojado o muy húmedo, como por ejemplo después de una lluvia o en las primeras horas de la mañana, el césped todavía está húmedo del rocío.

Antes de iniciar la labor deje el motor calentar un poco.

- 18 No coloque las manos o los pies cerca o debajo de la cortadora si se encuentra el motor en marcha. (Figura 13)

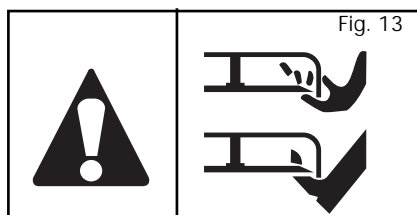

Fig. 13

Nunca realice reparaciones o regulaciones de corte con el motor en marcha. Apague el motor cuando no esté cortando el césped.

Cuando haga alguna reparación o inspección de mantenimiento, desconecte el cable de la bujía. (Figura 10).

Corte el césped siempre en el mismo sentido, evite la marcha atrás.

No deje crecer el césped muy alto, pues exige a la cortadora a un esfuerzo innecesario. Corte el césped cuando se encuentre entre 6 y 8 cm. No force la cortadora. Cuando esté cortando césped muy alto, inicie el corte en la posición más alta de las ruedas.

Guarde la cortadora en un lugar seco y protegido de la intemperie.

No guarde la cortadora de césped con combustible en el tanque. Nunca guarde los recipientes con combustibles en ambientes cerrados pues el gas de la gasolina puede entrar en contacto con chispas o llamas causando una explosión. Lo ideal es trabajar con la cortadora hasta que se acaba la gasolina y luego guardarla, en caso de que esto

 **LEA ATENTAMENTE LA INDICACIONES DE ESTE MANUAL Y LAS DEL MANUAL DEL MOTOR**

DESPIECE, CODIGO Y DESCRIPCION DE PODADORA

No.	PIEZA	No.	PIEZA
1	Manija de Freno	36	Bulón de Acero
2	Tuerca 1/4	40	Bolsa Recolectora
3	Tornillo 1/4 x 1 1/2	41	Canasto Recolector
5	Manija Superior	45	Tuerca 1/2 Autofrenante
6	Cable de Freno	58	Tapa Trasera
7	Tornillo 1/4 x 1 3/4	59	Resorte Tapa Trasera
8	Mariposa de Fijación	60	Tornillo 5/16 x 1 1/4
9	Rondana Lisa 1/4	61	Rondanas de fijación 5/16
10	Soporte cable de Arranque	62	Tuerca 5/16
12	Manija Inferior	63	Rondana Lisa 3/8
13	Tornillo 6 x 15	64	Rondana Lisa Templada
14	Tornillo 1/4 x 1 3/4 Cabeza Redonda	65	Rondana Cóncava Fina
15	Soporte para Manija	66	Rondana Lisa 3/8
16	Chaveta	67	Rondana de Fijación 1/4
17	Motor	68	Prensacable
18	Eje Rueda Largo	69	Plástico para soporte manija
19	Buje separador	70	Tornillo Parker de 6 x 1/2
21	Soporte con Registro	71	Tuerca M6
22	Soporte de Rueda	72	Tornillo Tope Largo
23	Rondana Cóncava Gruesa	73	Arandela Especial
24	Tornillo Tope Corto	74	Buje Plástico
25	Eje Rueda Corto	75	Deflector
26	Rueda	76	Tornillo 1/4 x 3/4
27	Capuchón Palanca	77	Mariposa Metálica 1/4
28	Palanca Nivelación	80	Refuerzo Para Soporte
29	Arandela Grower 3/8	81	Tornillo 6 x 20
30	Tuerca 3/8	82	Rondana de Plástico para Soporte
31	Carcaza	83	Tornillo 5/16 x 3/4
32	Buje porta cuchilla	84	Rondana Lisa 5/16
34	Cuchilla	86	Tuerca 5/16

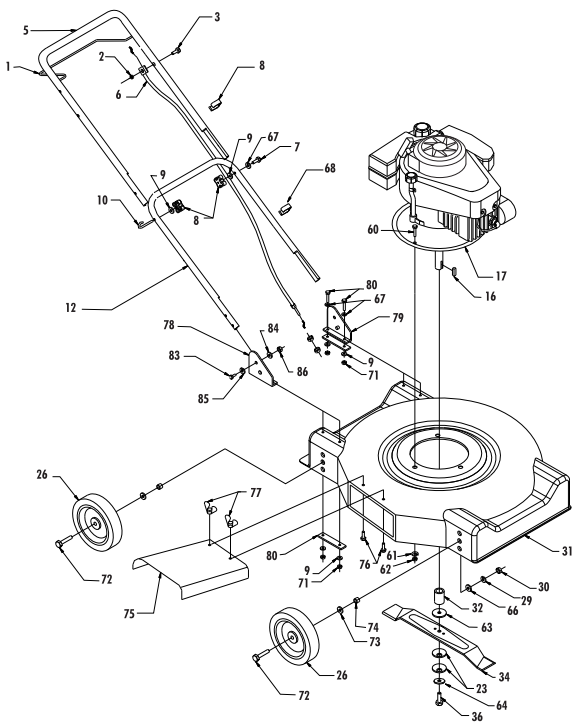
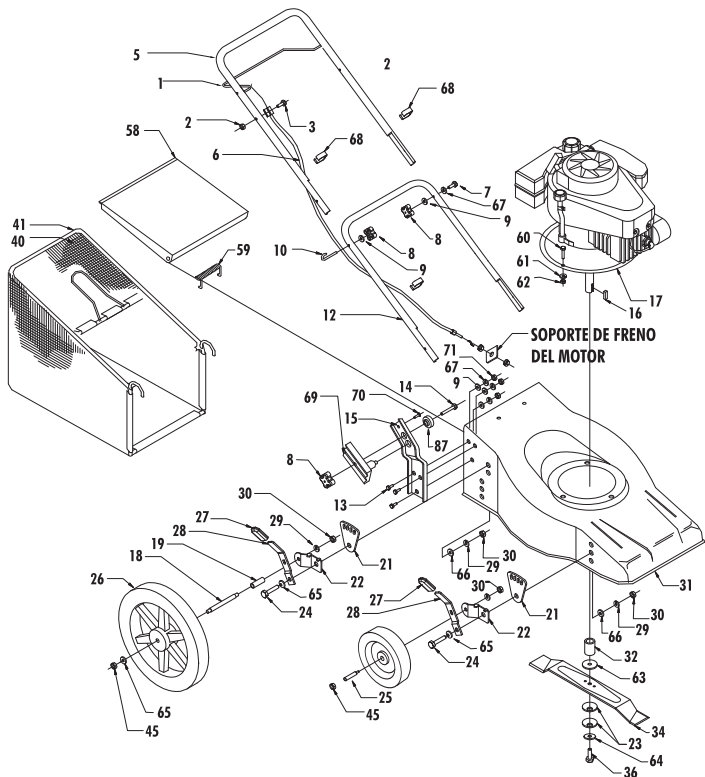

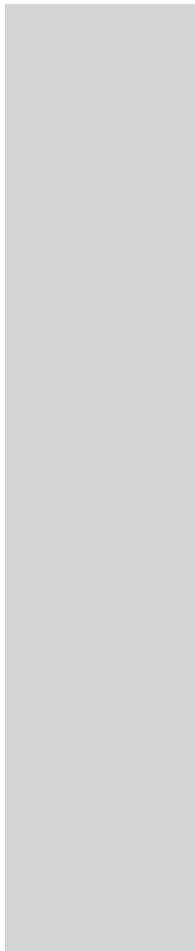

Distribuido por:

Matriz de ventas:
Guadalajara, Jal.
Gobernador Curriel No.1827
Col. Ferrocarril C.P. 44440
Tels. (3) 668•2574, 668•2550
FAX (3) 668•2551
FAX sin costo 01800 849•9574
e-mail ventas@valsi.com.mx
www. valsi.com.mx

Sucursales de ventas:
México, D.F.
Netzahualpilli No.67
Col. Tlaxpana C.P11370
Tels. (5) 566•4314, 705•6779
705•6434 FAX (5) 705•1846

Puebla, Pue.
29 Poniente No. 2708
Entre 27 y 29 Sur
Col. Benito Juárez C.P. 72410
Tel. 01(22) 40•1962, 40•1798
FAX 01(22) 37•8975



Monterrey, N.L.
Amado Nervo No. 2648-B Norte
Col. Bella Vista C.P.64410
Tel. 01 (8) 3 51•8478
FAX 01 (8) 3 31•5687

Culiacán, Sin.
Privada 1 No. 2973 Sur
Col. San Rafael C.P.80150
Tel. 01 (67) 17•8808
FAX 01 (67) 17•4909

Tijuana, B.C.
Calle Breva 4053
Col. las Huertas C.P.22650
Tel./ Fax: 01(66) 29•6782



Sucursales en Sudamérica:
Colombia.
Calle 18 #123-91
Interior 1 Fontibon
Tel.(571)298•6486 FAX 415•3080
e-mail:valsiacol@col1.telecom.com.co
Santafe de Bogotá, D.C.